

KESİT B-B  
ÖLÇEK 1 : 2

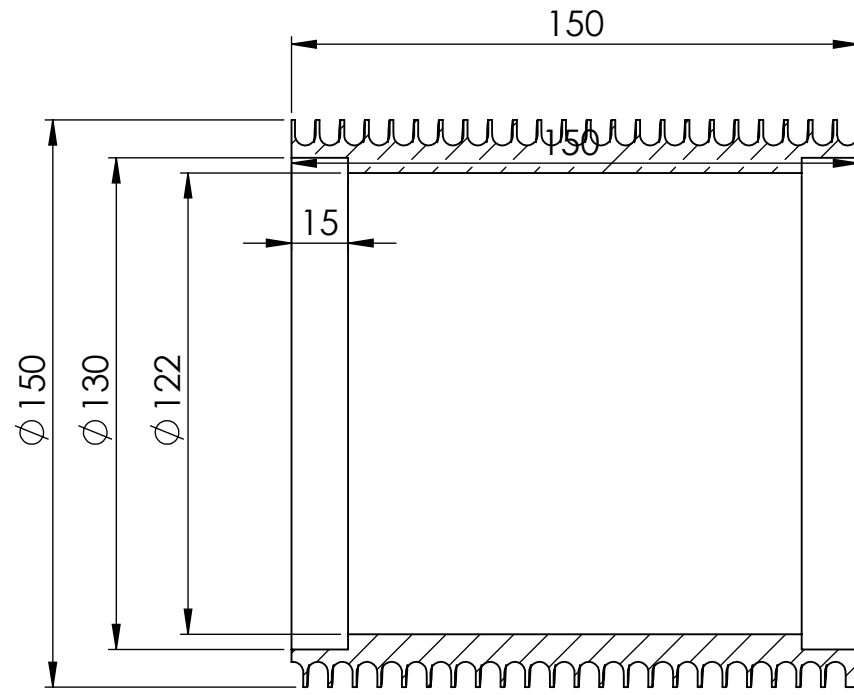

PARÇA NO:1  
KESİT A-A  
ÖLÇEK 1 : 2

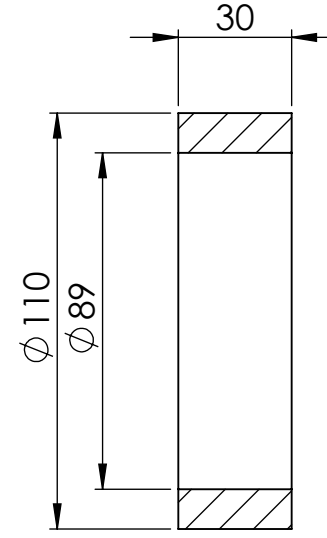

PARÇA NO:2  
KESİT C-C  
ÖLÇEK 1 : 2

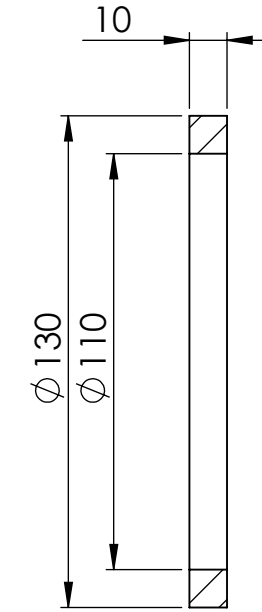

PARÇA NO:3  
KESİT D-D  
ÖLÇEK 1 : 2

Adetler 1 Komple için. Toplam 2 Komple Üretilecek.

ÖĞE NO.	PARÇA NUMARASI	TANIM	MİKT.
1	UstTamburr	Parça1: 1 sağ 1 sol işlenecek.	1
2	UstTamburB	Parça2	2
3	UstTamburC	Parça3	2

AKSI BELİRTİLMEDİĞİ SÜRECE: BOYUTLAR MİLMETREDİR YÜZEY CİLASI: TOLERANSLAR: DOĞRUSAL: AÇISAL:		BİTİRME:		KESKİN KENARLARI PAHLAYIN VE KIRIN		TEKNİK RESMİ ÖLÇEKLENDİRMEYİN		REVİZYON	
ÇİZEN	MM GAZİ ÜNAL	İMZA	TARİH			BAŞLIK:			
DENET.						Projeksiyon			
ONAY.									
ÜRET.						RESİM NO.		Ust	
KALİTE					MALZEME:	AĞIRLIK:		SAYFA /	

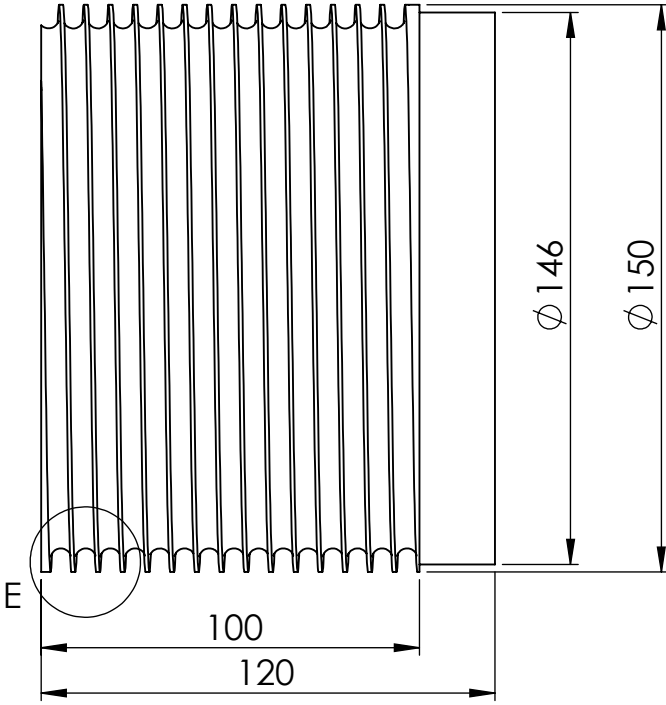

Alt Tambur: Sağ ve Sol ikiye adet  
Ölçek 1/2

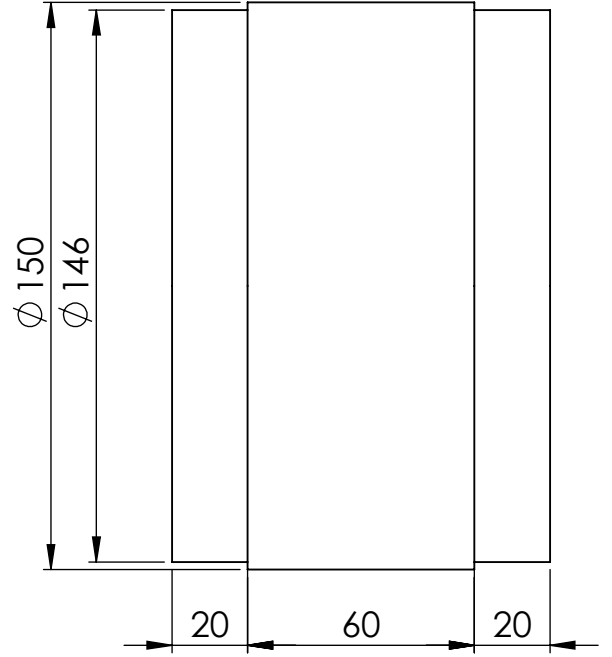

Alt Boru Bağlantısı : 2 adet  
Ölçek 1/2

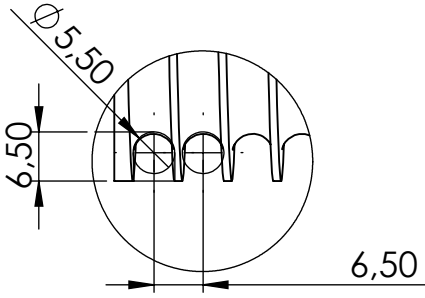

DETAY E  
ÖLÇEK 1 : 1

AKSI BELİRTİLMEDİĞİ SÜRECE: BOYUTLAR MİLMETREDİR YÜZEY CILASI: TOLERANSLAR: DOĞRUSAL: AÇISAL:			BİTİRME:		KESKİN KENARLARI PAHLAYIN VE KIRIN		TEKNİK RESMİ ÖLÇEKLENDİRME		REVİZYON					
İSİM			İMZA		TARİH		BAŞLIK:							
ÇİZEN			MM Gazi Unal				Projeksiyon							
DENET.														
ONAY.														
ÜRET.														
KALİTE					MALZEME:		RESİM NO.				Alt		A4	
					AĞIRLI:		ÖLÇEK:				SAYFA /			

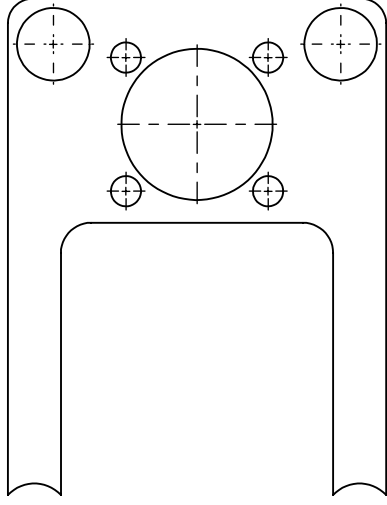

Truss Ara Yataklar

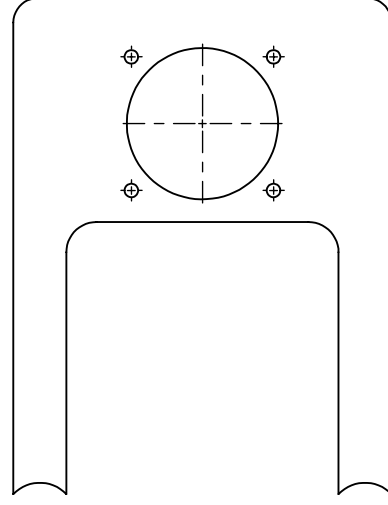

Truss Kapaklar

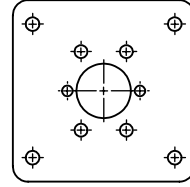

Zamak Sacı

AKSI BELİRTİLMEDİĞİ SÜRECE: BOYUTLAR MİLMETREDİR YÜZEY CİLASI: TOLERANSLAR: DOĞRUSAL: AÇISAL:		BİTİRME:		KESKİN KENARLARI PAHLAYIN VE KIRIN		TEKNİK RESMİ ÖLÇEKLENDİRME		REVİZYON	
İSİM		İMZA		TARİH		BAŞLIK:			
ÇİZEN		MM Gazi Unal				Projeksiyon			
DENET.									
ONAY.									
ÜRET.									
KALİTE				MALZEME:		RESİM NO.		A4	
				AĞIRLI:		ÖLÇEK:		SAYFA /	

